

Réunion d'information

Travaux rue des Jésuites et du Pont Schuhansen

Aménagement d'une piste cyclable bi-directionnelle
+ Rénovation du réseau d'eau potable
+ Renouvellement de l'éclairage public

13 mars 2025



Maîtrise d'ouvrage

Direction Espaces Publics et Naturels
Service Aménagement Espace Public
Département Strasbourg Sud Ouest

Maîtrise d'œuvre

Direction Espaces Publics et Naturels
Service Ingénierie Urbaine
Département Espace public et paysage

Mot de bienvenue / Accueil

M. HERRY

Présentation du déroulé et des règles de la réunion

M. GUILLET



J'écoute

Je laisse parler les autres.
Je ne coupe pas la parole.
Je ne commente pas en même temps.



Je ne juge pas

Je ne mets pas en cause l'intégrité des personnes qui parlent.
Je ne mets pas en cause les capacités cognitives des personnes qui parlent.
Je peux être en désaccord sans que l'autre soit stupide.



Je parle en mon nom

Je parle de mon point de vue. J'invite les autres à parler de leur point de vue.
Si quelqu'un.e n'est pas présent.e, je ne peux pas parler à sa place. Je peux signaler que cette personne ne s'exprime pas.



J'ose et je dose

J'ose prendre la parole.
Je vais à l'essentiel pour laisser de la place aux autres.
Si j'ai déjà parlé, je demande à quelqu'une qui n'a pas parlé de s'exprimer.

Retour sur les travaux de l'Atelier de quartier « Neuhof-sud »

M. HERRY

Un projet de réaménagement répondant aux travaux de l'Atelier de quartier « Neuhof-sud »

- Juin 2021 / Création ATQ Neuhof-Sud
- Novembre 2021 / Réunion publique de lancement de la démarche
- Janvier – Mai 2022 : 10 ateliers 3 thématiques (Urbanisme en Ville, se déplacer, Vivre ensemble)
- Juin 2022 - Restitution Elu.e.s habitant.e.s
- Janvier 2023 - Restitution en Assemblée de quartier
- 2024 - Création du Comité de suivi de l'assemblée de quartier
- Juin 2024 – Première réunion du comité de suivi
- Février 2025 – Deuxième réunion du comité de suivi



Besoins exprimés :

→ ***Un réseau complet de voies cyclables, cohérent et incitatif pour des déplacements à vélo***

→ ***Un circuit permettant des déplacements à vélo au sein du quartier, vers le centre-ville, vers Illkirch et vers le Port du Rhin en complément des voies actuelles***

Un projet issu de la concertation dans le cadre de l'Atelier de quartier « Neuhof-sud »

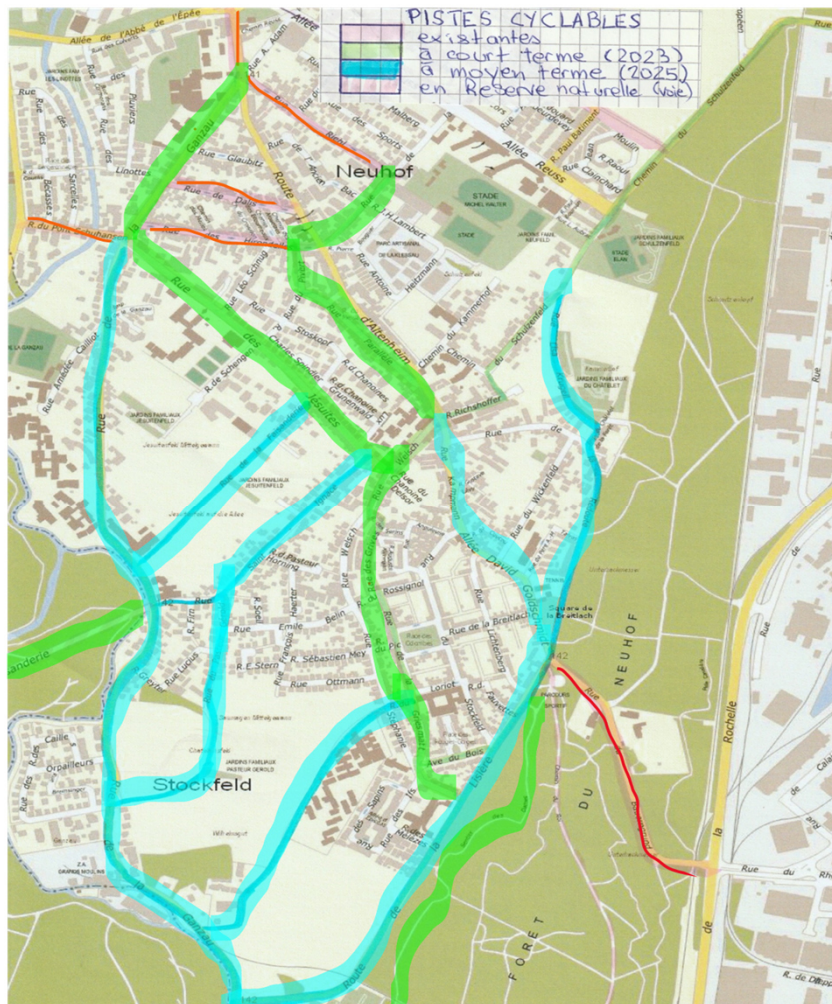

Aménagements réalisés depuis :

Piste cyclable rue de la Ganzau

Itinéraires Vélo/piétons sécurisés sur les rues Parallèle / Pivert / Klebsau

Apaisement de la vitesse sur la route d'Altenheim secteur place du marché (lim.30km/h + radar pédagogique)

Présentation des travaux de l'AtQ lors de l'Assemblée de quartier du 11 janvier 2023

Révolution des MobilitéS

Une nouvelle donne au Neuhof-Stockfeld

M. JUND

Révolution des Mobilités

- + de Bus
- + Fluides
- + Faciles
- + Fréquents



40

Depuis 2021, avec 58 allers-retours par jour, la ligne 40 offre une amplitude horaire de 5h30 à 23h50 sur le secteur de la Ganzau et son cadencement a été augmenté les week-ends.

C7

Depuis août 2023, relie la Baggersee au Neuhof en passant par la Meinau.

Une course sur deux dessert également le Port Autonome. Amplitude élargie de 5h à 0h30
1 bus / 8min heures de pointe et 1 bus / 10 min en heures creuses

Circule du lundi au dimanche

C8

Depuis août 2023,

Amplitude élargie de 5h à 0h30

1 bus / 8min heures de pointe et 1 bus / 10 min en heures creuses

Circule du lundi au dimanche

Révolution des Mobilités

Vélostras et les petits maillons qui font le grand réseau



Réseau hyper-structurant et performant de Strasbourg, de l'Eurométropole et au-delà,

Des aménagements qualitatifs pour des trajets rapides et sûrs,

Résorber les points noirs et les coupures,

Adapter l'ensemble des aménagements pour répondre à l'explosion de la pratique du vélo mais aussi convaincre de nouveaux publics.

Révolution des Mobilités

Le Réseau déployé au sud de Strasbourg

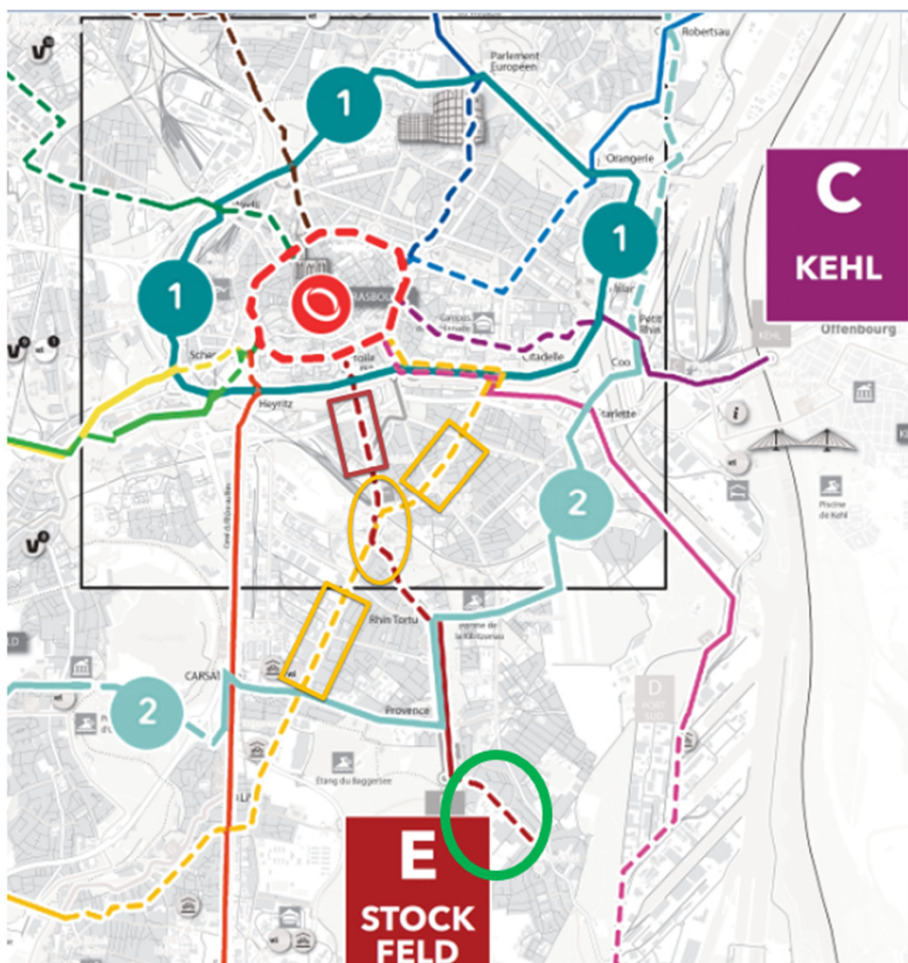

Itinéraires au sud de Strasbourg et au Neuhof-Stockfeld inscrits dans le schéma directeur vélo de 2011, confirmés dans le PAMA en 2019.

Le Plan vélo de 2021 engage enfin les budgets pour réaliser les aménagements au Neuhof-Stockfeld.

Mettre à niveau les aménagements cyclables pour une meilleure desserte des quartiers sud de Strasbourg, dont le Neuhof-Stockfeld, de la commune d'Illkirch et des zones d'emplois de la Plaine des Bouchers et du Port Autonome

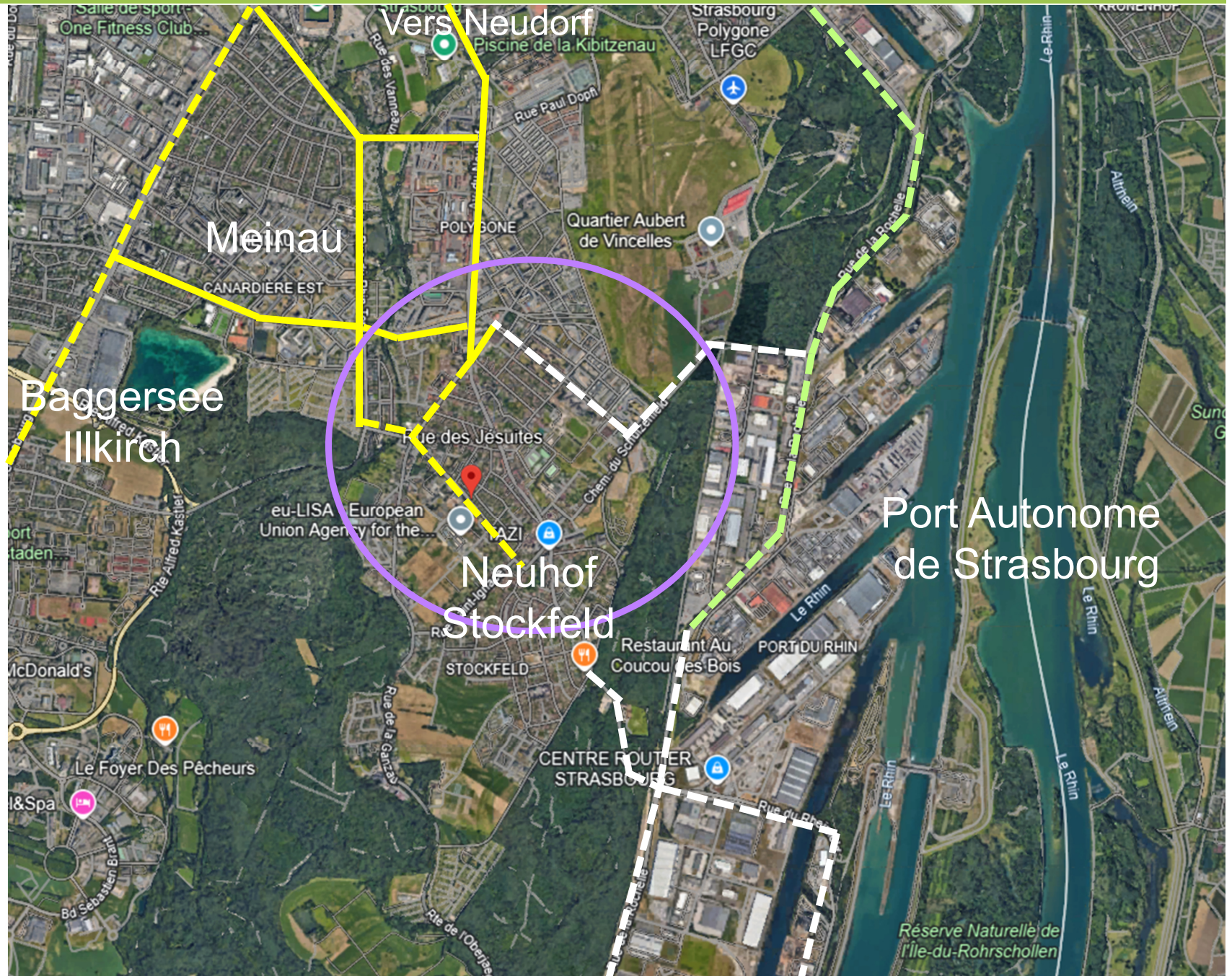

- Existant
- Réalisations
- Plan Vélo
- Réalisations
- PEPS
- Études en cours

Des aménagements utiles et équilibrés pour les
usagers du vélo et les piétons

Mme DUPRESSOIR

Un réseau cyclable renforcé au Neuhof-Stockfeld

+ 1,8 km

Rue de la Ganzau

Rue du Pont Schuhansen

Rue des Jésuites

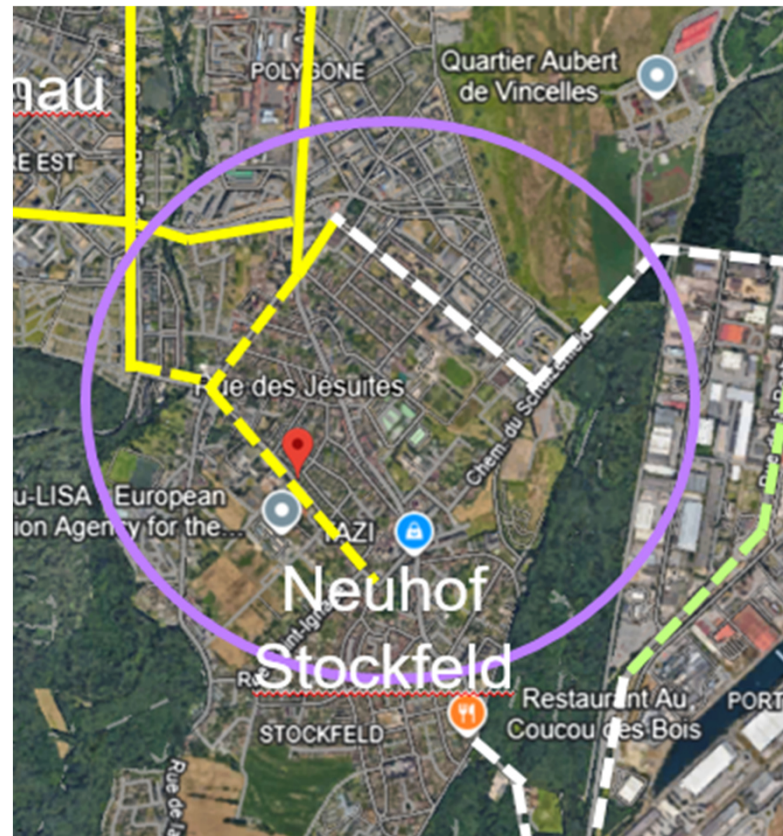

Pourquoi cet aménagement ?

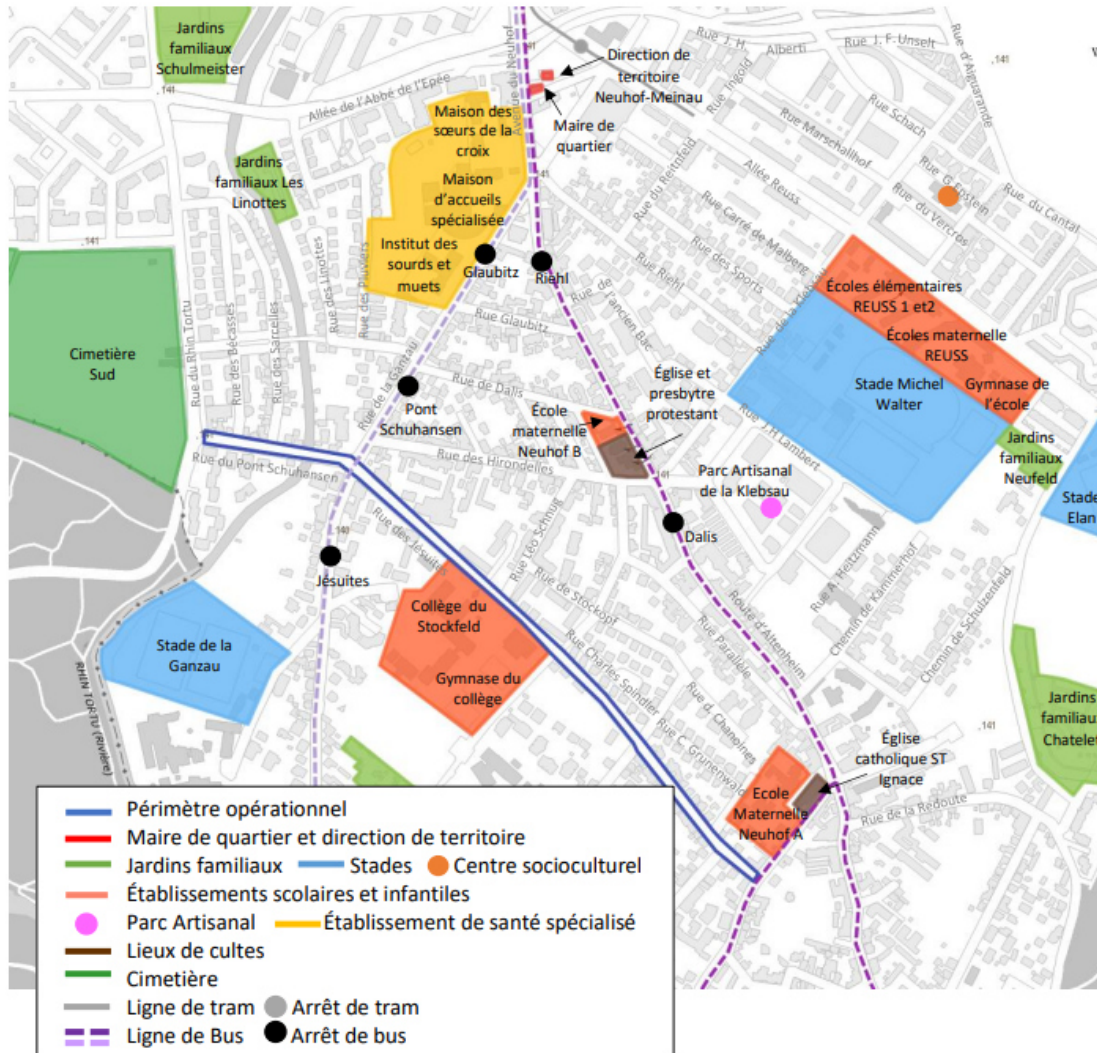

La rue des Jésuites est un maillon manquant : il permet de compléter l'axe de la **Velostras E** qui dessert le quartier du Stockfeld depuis la rue du Rhin Tortu

Accès à la forêt du Neuhof

Une nécessité de mieux **connecter des équipements publics** du Neuhof et Stockfeld (écoles, commerces, lieu public, ...)

Protéger les usagers les plus vulnérables : écoliers, collégiens, piétons de tous âges

Pourquoi cet aménagement ?



Protéger les usagers les plus vulnérables :
écoliers, collégiens, piétons de tous âges

Sécuriser les abords des établissements scolaires

9 points noirs sur la Rue des Jésuites et Pont Schuhansen (baromètre FUB)

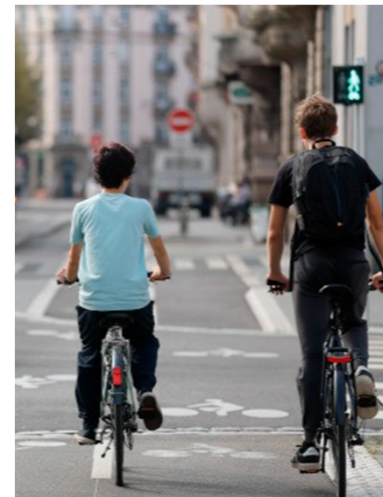

Le sens unique non retenu

2 hypothèses d'aménagement

- Mise en sens unique de la rue des Jésuites avec plantation d'un alignement d'arbres et maintien des stationnements
- Double sens maintenu pour une circulation fluide Est-Ouest entre le Neuhof Stockfeld et la Meinau / Illkirch tous modes confondus et maintien partiel des stationnements proches des habitats collectifs, tout en garantissant des cheminements piétons confortables

→ **Choix de maintenir le double-sens de la rue afin d'obtenir un projet équilibré**

L'hypothèse de mise en sens unique aurait entraîné un report sur les autres accès du quartier et aurait induit une augmentation du temps de parcours pour les véhicules de plusieurs minutes

Enjeux et principes d'aménagement du projet

M. BRECHENMACHER

Les enjeux et principes du projet

Enjeux de l'aménagement :

- Réaliser un aménagement cyclable « VéloStras » en site propre
- Assurer la continuité cyclable avec les aménagements existants
- Sécuriser les traversées piétonnes, notamment à hauteur du collège
- Expérimentation avec chaussée drainante sous une partie de la piste cyclable
- Renouvellement de l'éclairage public sur la rue des Jésuites
- Renouvellement de conduites d'eau potable
- Pose d'un réseau NTIC

Points d'attention :

- Arrêt de bus scolaire
- Container enterré à verre au niveau du carrefour Ganzau

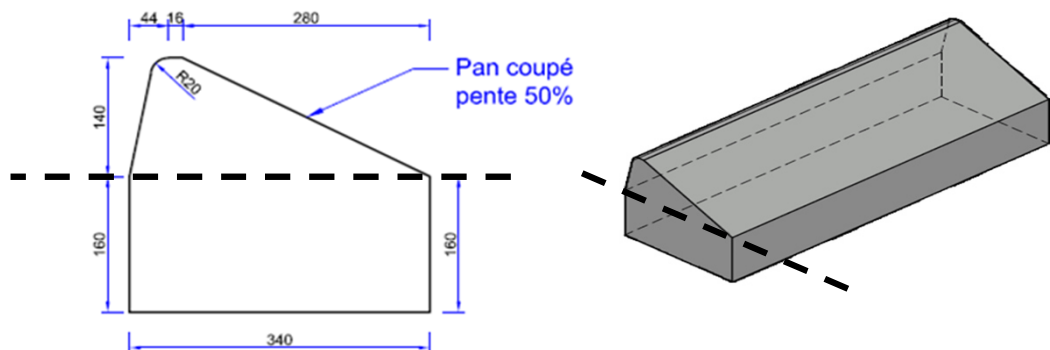

- Aménager une piste cyclable bidirectionnelle en site propre sur 1120 ml (côté numéros pairs de la rue)
- Raccordement de la piste cyclable aux pistes des rues adjacentes
- Amélioration générale de la sécurité des piétons et usagers du vélo en aménageant des écluses et plateau surélevé et en réduisant la vitesse des véhicules
- Séparation des circulations piétons et vélos
- Mise en place d'une séparation physique entre la piste cyclable et la voie de circulation

Perspective de l'aménagement



Profils en travers types du projet

Rue du pont Schuhansen
Profil en travers type

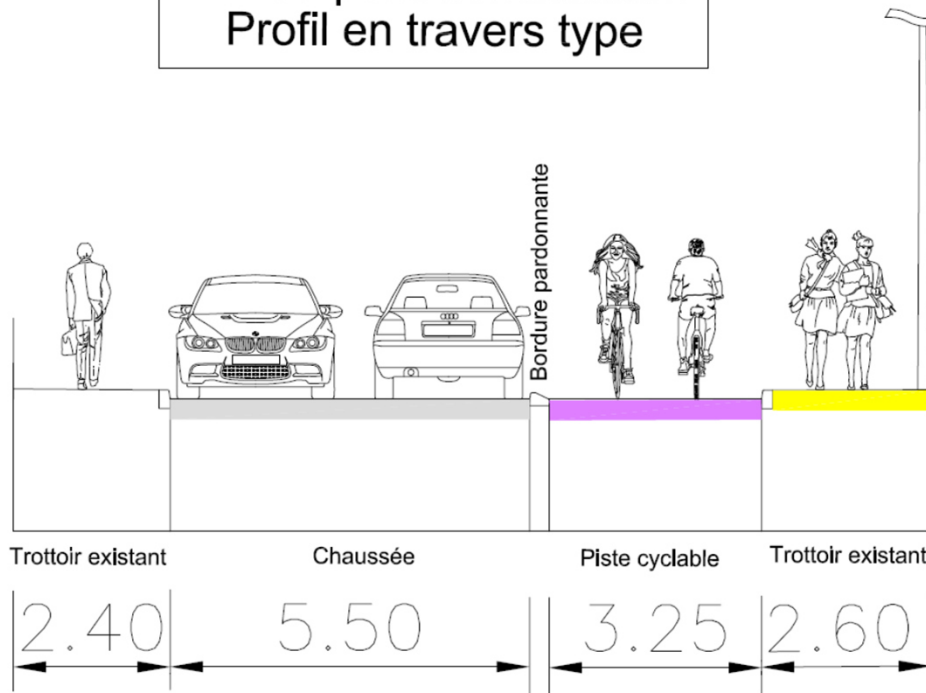

Rue des Jésuites
Profil en travers type

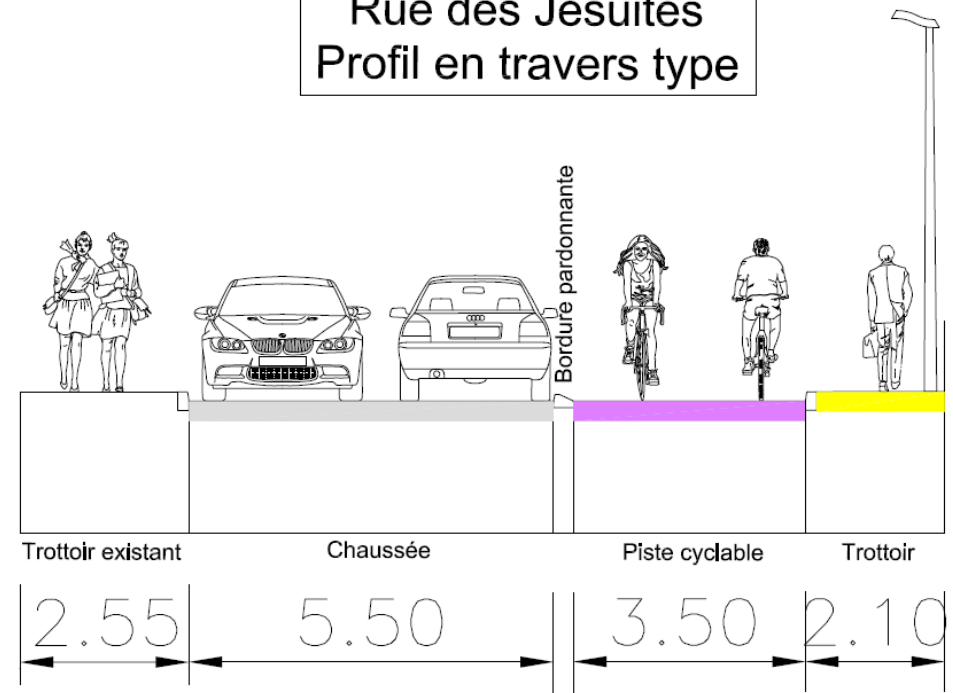

Carrefour avec la rue du Rhin Tortu

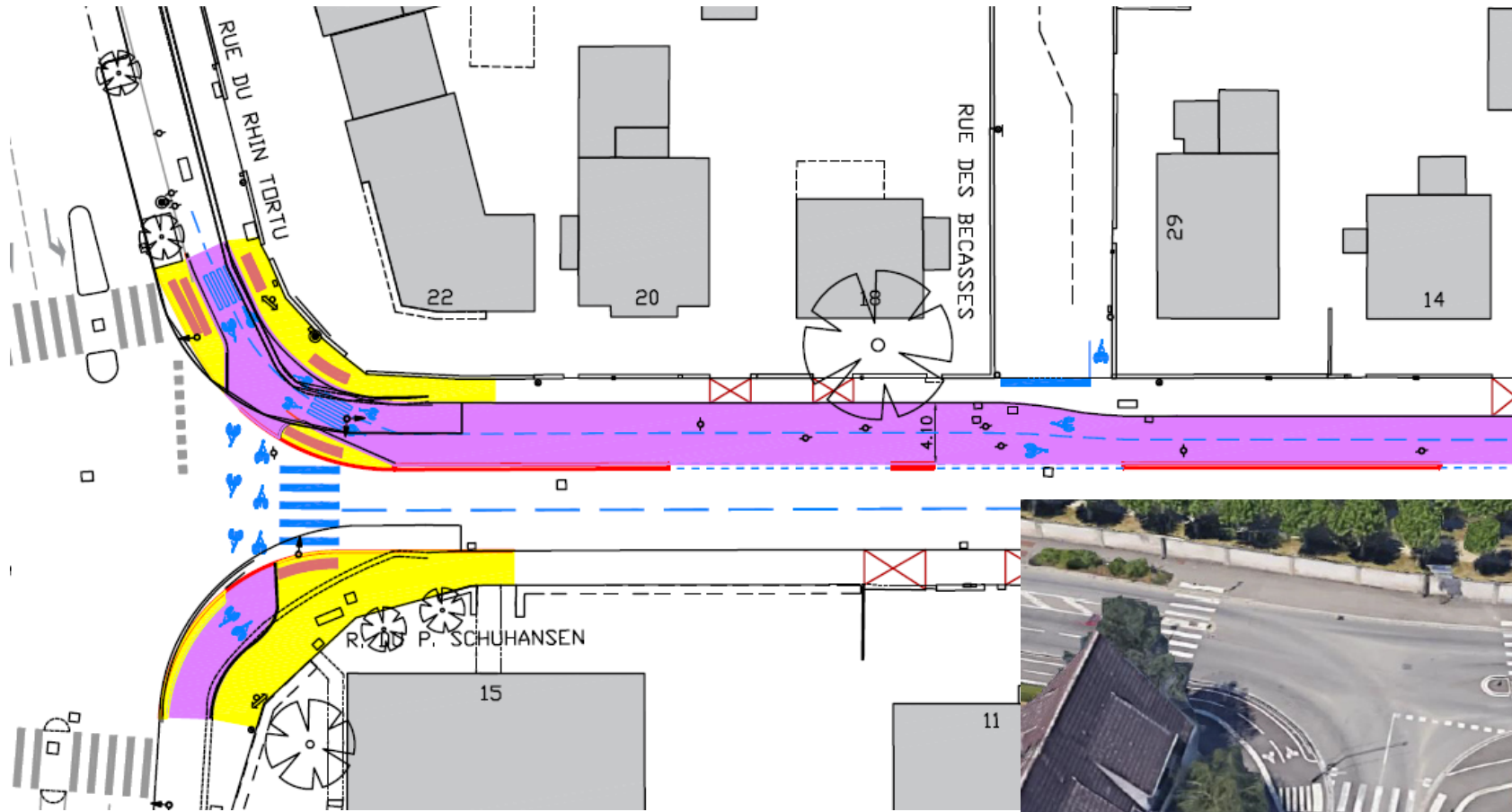

Carrefour avec la rue de la Ganzau

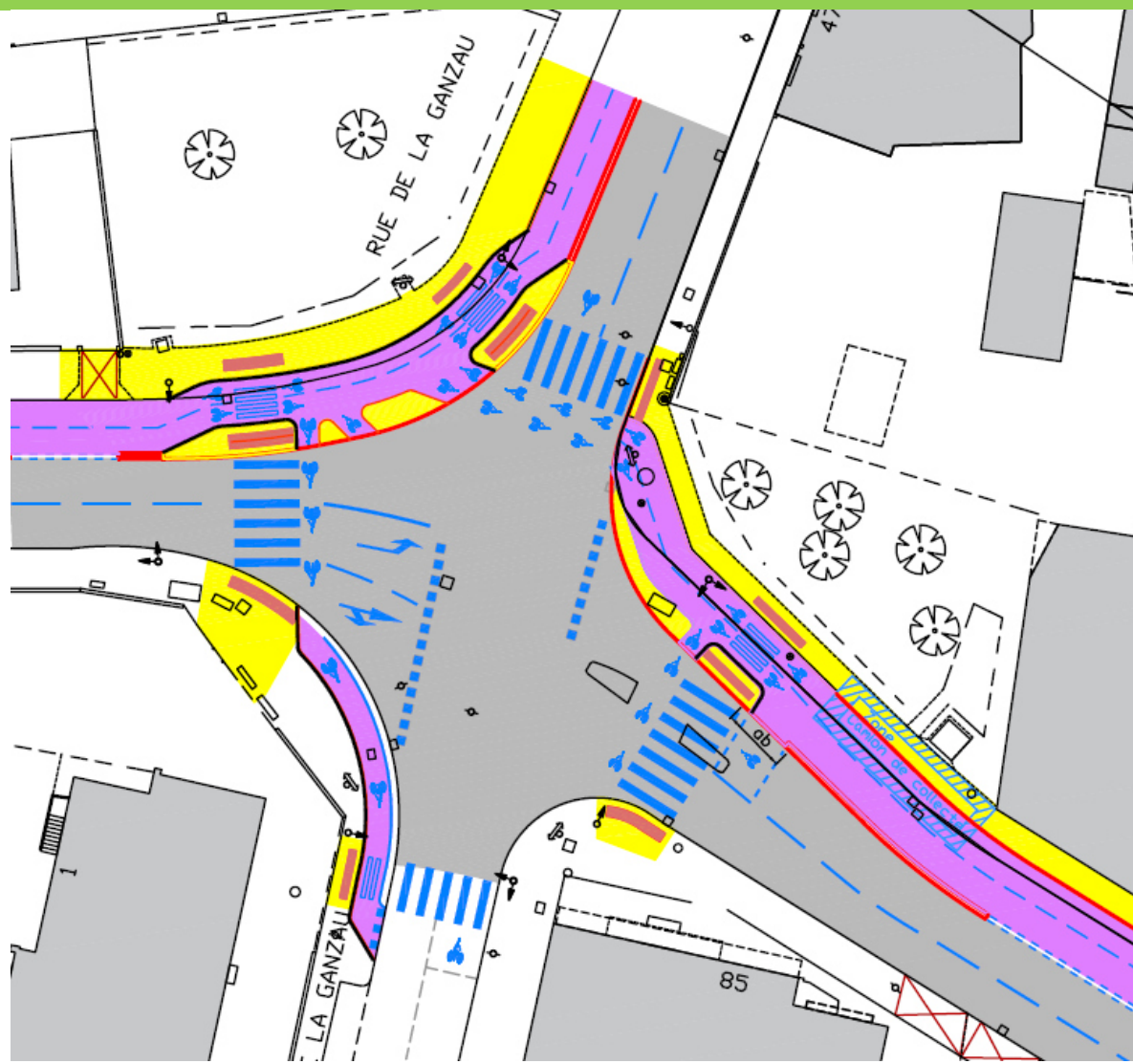

Section au droit des commerces

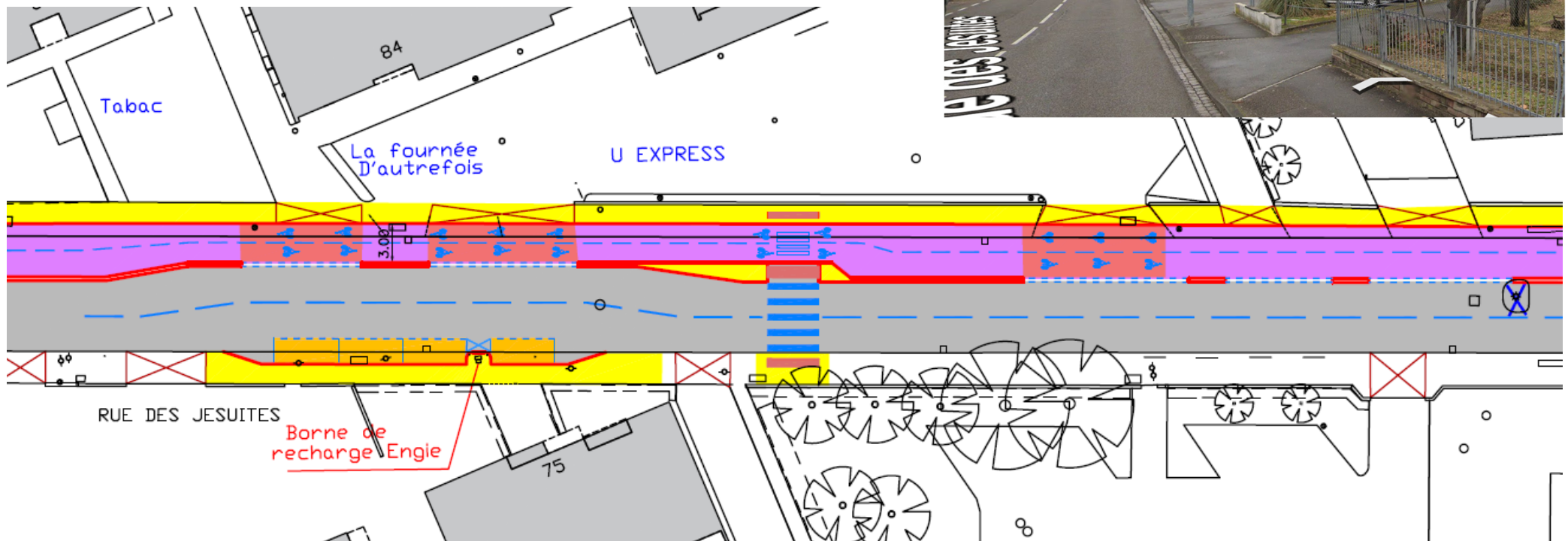

Carrefour avec la rue Welsch

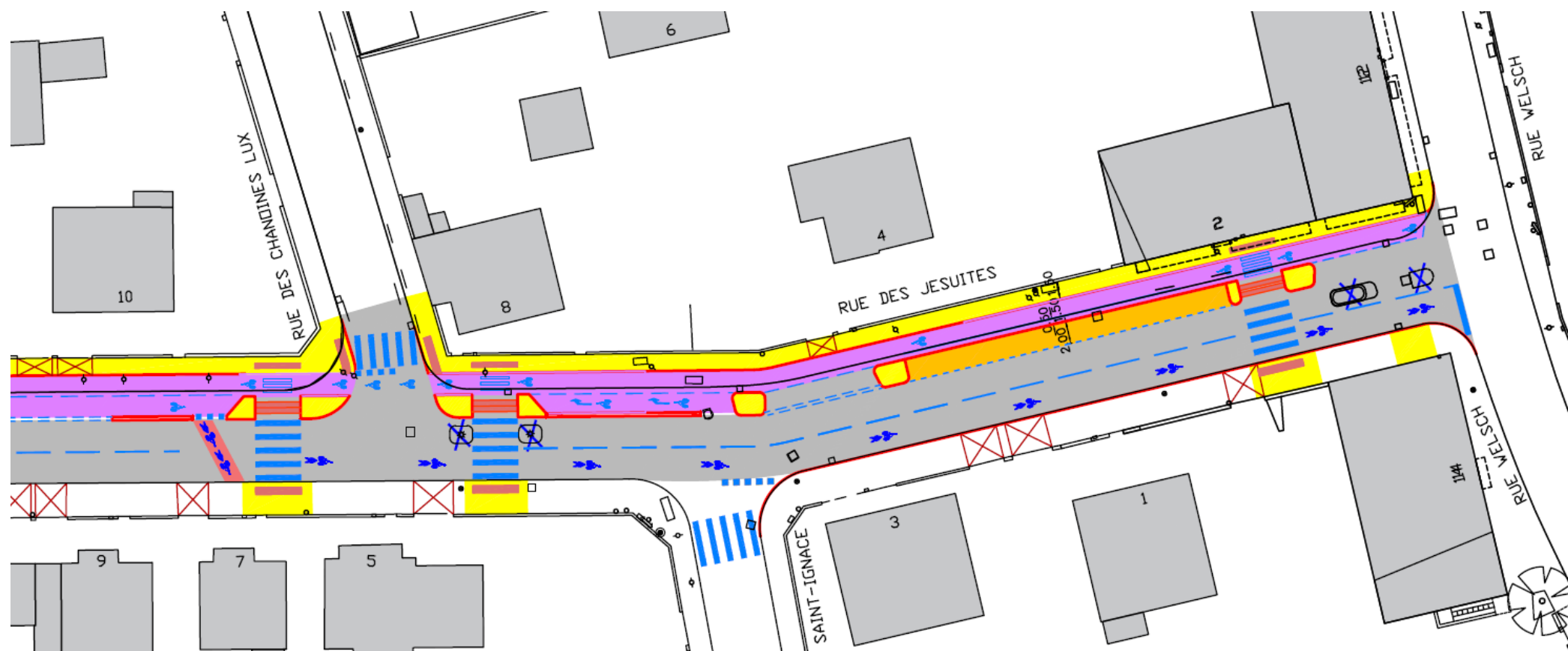

Rénovation du réseau d'eau potable

M. COQUARD

Depuis le 1er janvier 2015, l'Eurométropole de Strasbourg est "autorité organisatrice" du service public d'eau et d'assainissement pour l'ensemble de ses 33 communes membres.

L'Eurométropole de Strasbourg assure la maîtrise d'ouvrage et est garante de la qualité de l'eau distribuée sur l'ensemble de son territoire.



STR – Neuhof

Avenue Neuhof
Réhabilitation assainissement
Travaux terminés

Rue de Ribercac
Renouvellement AEP
Travaux au 2^{ème} semestre
2025 en coordination RCUA

Rue Charles Spindler
Renouvellement AEP
Travaux terminés

Rues des Jésuites
Renouvellement AEP
Avril 2025

Rues Welsch
Renouvellement AEP
Études en cours –
travaux en 2026

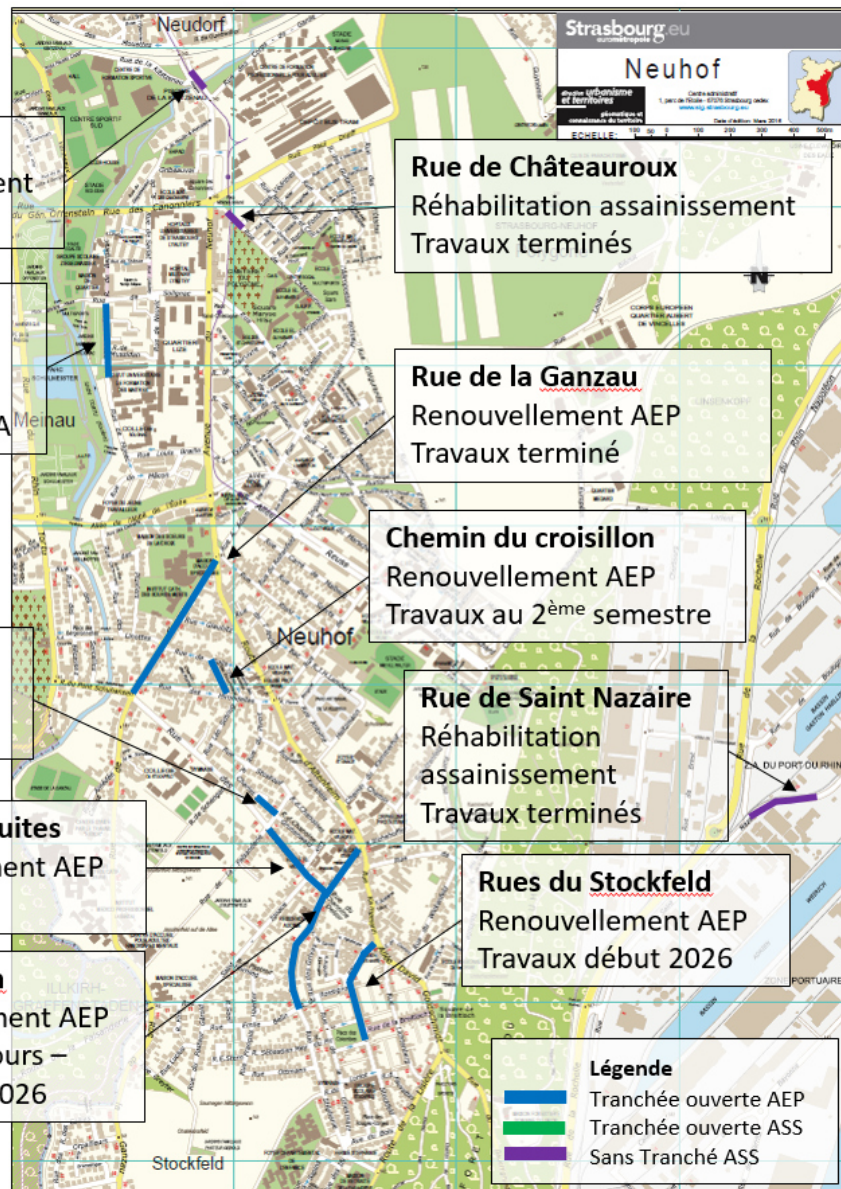

Travaux du réseau d'eau potable et d'assainissement (2023 – 2026)

Travaux sur la rue des Jésuites

Renouvellement de la conduite d'eau potable en fonte de 1932

Tronçon entre la rue Welsch et la rue de la Faisanderie

330 ml de Ø 150 mm :

Travaux d'avril à juin 2025

Travaux sur le parvis de l'école Alice Mosnier

Reprise de la conduite d'alimentation de l'école Alice Mosnier

Travaux en 2025

Travaux sur la rue Welsch

Renouvellement de la conduite d'eau potable en fonte de 1901

650 ml de Ø 150 mm, 4 mois de travaux, études en cours.

Ces travaux seront suivis de la réfection de la couche de roulement de la chaussée.

Travaux début 2026, après la rue des Jésuites.

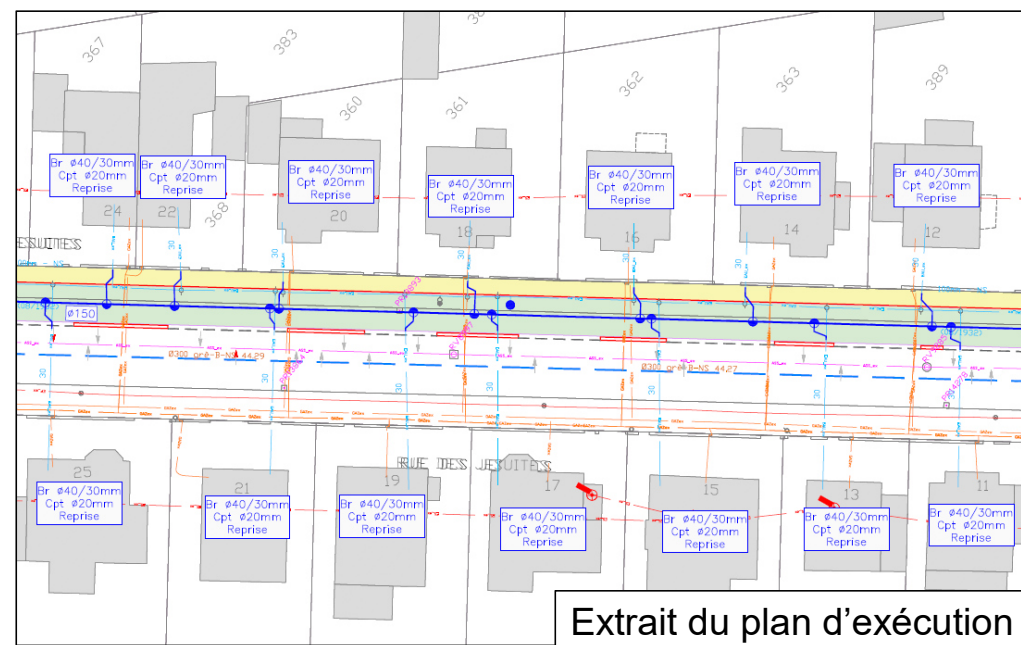

Focus sur le renouvellement de l'éclairage public

M. OZENNE



Le parc d'éclairage public de la Ville de Strasbourg comporte 27 500 points lumineux.

**Programme d'économie d'énergie
Baisse de 26% entre 2020 et 2024
(13,6 GWh/an à 10,0 GWh/an)**

**Objectif d'arriver à 100% LED en 2030 et
baisse de 50 % des consommations
énergétique (2400 luminaires remplacés /an)**

50% de LED à fin mars 2025



Rénovation complète de l'éclairage public existant

→ Réseau, mâts, luminaires et armoire

Objectif principaux :

→ Réduction des coûts d'entretien et de fonctionnement et du nombre de points lumineux

→ Économie de consommation d'énergie d'au moins 40%

Système de réduction de puissance en heures creuses

→ 75% entre 20h et 23h et 50% entre 23h à 6h



Planning prévisionnel de l'opération

Conditions de circulation

M. BRECHENMACHER

Planning prévisionnel des travaux

**Rénovation du réseau d'eau potable
+ réseaux gaz & électricité**

Avril → Juin 2025

Renouvellement éclairage public

Juin → Juillet 2025

Aménagement voirie

Juillet → Octobre 2025

Conditions de circulation

Travaux d'eau potable

Circulation à sens unique sur la rue des Jésuites et la rue du Pont Schuhansen
(sens Welsch vers Ganzau vers Rhin Tortu)

Déviation par les rues : Rhin Tortu, Abbé de l'Épée, Neuhof et Altenheim

Alternat sur la rue Welsch pendant 1 semaine (pour le raccordement)

Travaux de voirie

Circulation à sens unique sur la rue des Jésuites et la rue du Pont Schuhansen
(sens Welsch vers Ganzau vers Rhin Tortu)

Déviation par les rues : Rhin Tortu, Abbé de l'Épée, Neuhof et Altenheim

Route barrée en fin de chantier pour la réalisation des enrobés de chaussée (3 jours)